

Продукция изготовлена в соответствии с  
ТР ТС 025/2012 «О безопасности мебельной продукции»  
ГОСТ 19917-93 «Мебель для сидения и лежания. Общие технические условия»  
ГОСТ 16371-93 «Мебель. Общие технические условия».

Дата выпуска изделия: \_\_\_\_\_  
Дата реализации: \_\_\_\_\_  
Штамп ОТК

Претензии принимаются по адресу:  
603137 Россия, г. Нижний Новгород, а/я 406  
Адрес изготовителя: 607630 Россия, Нижегородская обл.,  
Богородский р-он, п. Кудьма, ул. Заводская, промзона.  
тел./факс: (831) 220-13-34

### РЕКОМЕНДАЦИИ ПО УХОДУ ЗА МЕБЕЛЬЮ И ЕЕ ЭКСПЛУАТАЦИИ

Мебель должна эксплуатироваться или храниться в сухих теплых помещениях с температурой воздуха не ниже +5°C и относительной влажности воздуха от 45 до 70 %.

Мебель рекомендуется устанавливать на расстоянии не менее 50 см от нагревательных приборов. Необходимо предохранять поверхность изделия от механических повреждений. Допускается протирать поверхность сухой или влажной салфеткой без применения химических средств.

### **ГАРАНТИЙНЫЙ ТАЛОН**

Предприятие изготовитель гарантирует соответствие мебели требованиям ТР ТС 025/2012 «О безопасности мебельной продукции», ГОСТ 19917-93 «Мебель для сидения и лежания. Общие технические условия», ГОСТ 16371-93 «Мебель. Общие технические условия» при соблюдении условий транспортировки, хранения, сборки и эксплуатации. Гарантийный срок эксплуатации - 24 месяца. Срок службы - 5 лет.

За механические повреждения, возникшие при транспортировке, сборке установке или хранении, предприятие изготовитель ответственности не несет.

В случае обнаружения недостатка комплектующих элементов следует обращаться в магазин, где была приобретена мебель.

Претензии принимаются только при предъявлении гарантийного талона (копии). Талон сохранять в течение гарантийного срока.

С условиями гарантийного обслуживания ознакомлен: \_\_\_\_\_  
Подпись покупателя



www.atlantmebel.com

Стол  
«СТ-01»  
пр. НМ.БИ.03.17.00.00.00

360/1712 x 804 x 750  
ШхГхВ

## ИНСТРУКЦИЯ ПО СБОРКЕ

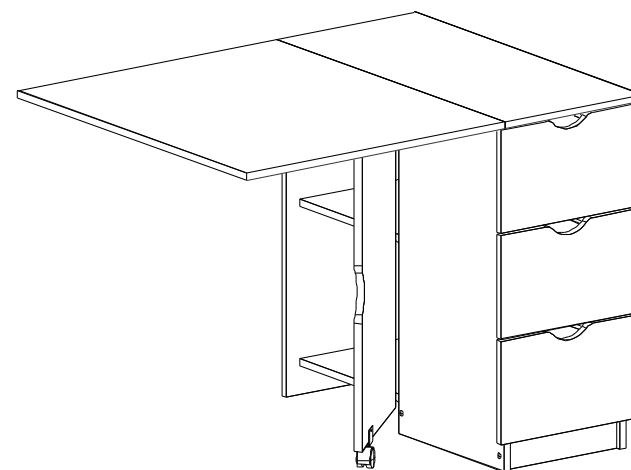

мебель  
точно подойдет













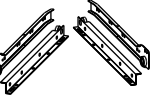

## Уважаемый покупатель!

Перед сборкой изделия внимательно ознакомьтесь с данной инструкцией, которая даст Вам необходимые рекомендации по сборке. Проверьте комплектность фурнитуры и разберите ее по назначению. Последовательность сборки осуществляется в соответствии с номерами позиций, проставленными на рисунке и комплектовочной ведомости.

Во избежание перекосов и других дефектов, сборку изделия производите на ровной жесткой поверхности. В качестве подстилочного материала можно использовать упаковку и прокладочный материал.

### Комплектовочная ведомость

№ детали	Наименование детали	Размер, мм	Количество
	<b>Стол тумба</b>	<b>750x360/1712x804</b>	
1	Ст. вертик правая	730x370x16	1
2	Ст. вертик левая	730x370x16	1
3	Ст. вертик	730x284x16	1
4	Ст. вертик	730x356x16	1
5	Ст. горизонт	370x284x16	2
6	Ст. ящ. бок.	300x140x16	3
7	Ст. ящ. бок.	300x140x16	3
8	Ст. ящ. задн.	226x140x16	3
9	Фасад ящика	356x220x16	3
10	Столешница	804x360x16	1
11	Столешница	804x676x16	2
12	Стенка поворотн.	655x356x16	1
13	Цоколь	284x60x16	1
14	Дно ящика ДВПО	302x254x4	3
	<b>Стол тумба Фурнитура:</b>		

1  Подпятник 6 шт.	2  КОНФИРМАТ 14 шт.	3  ЭКСЦЕНТРИК 18 шт.	4  ДЮБЕЛЬ ЭКСЦЕНТРИКА 18 шт.	5  ЗАГЛУШКА ЭКСЦЕНТРИКА 18 шт.	6  ШУРУП 3.5x16мм 36 шт.
7  Роликовые направляющие (300) 3 компл.	8  Гвоздь 27 шт.	9  ШУРУП 4x16мм 80 шт.	10  ШУРУП 4x30мм 12 шт.	11  Петля картонная 10 шт.	12  Опора колесная с U образным креплением D=45 2 шт.
13  Опора регулируемая П-образная 16 мм 2 шт.	14  Ключ для евроинта 1 шт.				

## Порядок сборки Стола тумба СТ - 01

**ВНИМАНИЕ!** При сборке изделия не прилагайте больших усилий, чтобы не пробить щиты фурнитурой.

С помощью евроинтов соедините детали поз. 1,2,3,4,5,13. На Стенка поз. 1,2 закрепить роликовые направляющие с помощью шурупов 3,5\*16.

В торцы детали 12 присоединить петли картонные с помощью шурупов 4\*16 и закрепите их на вертикальных стенках к торцам поз. 1 и 2.

Ввинчиваем дюбель в деталь 10 эксцентрика.

Картонными петлями с помощью шурупов 4\*16 соединяем крышки поз. 10,11.

Устанавливаем крышки на собранный каркас и закрепляем эксцентриками.

### Схема сборки ящика:

В деталь поз.9 ввинчиваем дюбель эксцентрика. С помощью шурупов 4\*30 соединить детали поз. 6,7,8. Соединяем конструкцию с деталью поз. 9 и закрепляем с помощью эксцентриков. Прибивем ДВПО к деталям поз.6,7,8.

С помощью шурупов 3,5\*16 к боковым стенкам ящика, через ДВПО, закрепляем ответные планки от роликовых направляющих. Установите ящики в проем на роликовые направляющие.

**Ввиду усовершенствования технологий, изменения конструкции узлов или поступления новых материалов возможны некоторые отклонения от данной конструкции!**

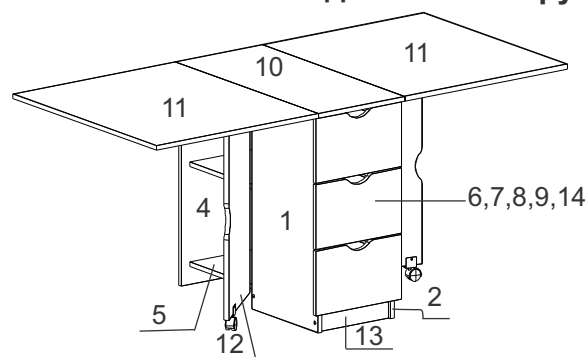

### Перечень применяемых материалов

1. Плита древесностружечная облицованная пленками на основе термореактивных полимеров ГОСТ Р 52078-2003